



✉ info@dynage.eu

in @dynageofficial

DYNAGE  
DYNAMICS GEEKS

## MIXER

MISCELATORE | MISCHER



Innovative  
engineering skills



Tailor-made  
solutions



Pharma  
approved



Customer  
oriented



DYNAGE is a brand of Albrigi Luigi s.r.l. - Via Tessare 1 - 37023 Grezzana (VR) Italy

✉ info@dynage.eu | 🌐 www.dynage.eu | ☎ +39 045 2051460 | in LinkedIn.com/dynageOfficial

ALBRIGI LUIGI SRL has a quality management system certified from TÜV Italia Srl in accordance with UNI EN ISO9001:2015  
ALBRIGI LUIGI SRL ha un sistema di gestione per la qualità certificato da TÜV Italia Srl secondo la norma UNI EN ISO9001:2015  
ALBRIGI LUIGI SRL verfügt über ein vom TÜV Italia SRL zertifiziertes Qualitätsmanagementsystem gemäß UNI EN ISO9001:2015

# MIXER

MISCELATORE | MISCHER

## UK MIXER

Dynage stainless steel mixers apply to all pharmaceutical and cosmetic uses, our systems are fully customizable according to customer needs. They can perform multiple operations: mixing, product dissolution, thermoregulation, liquid analysis, weighing and dosing with dedicated sensors. Visual monitoring of the process is provided by various accessories such as: visual specola, portholes, in-line visual specola. Sensors that can be applied include programmable weighing systems that, combined with controlled valves, manage recipe dosing, process analysis sensors such as conductivity meters, phmeters and others. They can be configured with temperature control systems (chillers/electric heaters) and clean-in-place – CIP systems. They are also available prepared for processing under vacuum or positive pressure conditions according to PED regulations. Processes are managed via electromechanical panels, HMI or SCADA systems. They are also executable to operate in an ATEX environment.

## IT MISCELATORE

I miscelatori Dynage in acciaio inox si applicano a tutti gli utilizzi farmaceutici e cosmetici, i nostri sistemi sono completamente personalizzabili in base alle esigenze del cliente. Possono compiere molteplici operazioni: miscelazione, dissoluzione e termoregolazione del prodotto, analisi dei liquidi, pesatura e dosaggio con sensori dedicati. Il monitoraggio visivo del processo è assicurato da diversi accessori quali: specole, oblò, specole visive in linea. Fra i sensori che possono essere applicati contiamo: sistemi di pesatura programmabili che, abbinati a valvole controllate, gestiscono il dosaggio delle ricette, sensori di analisi del processo quali conduttivimetri, phmetri e altri. Possono essere configurati con sistemi di termoregolazione (chiller / resistenze elettriche) e sistemi di clean in place – CIP. Sono disponibili anche predisposti per la lavorazione in condizioni di vuoto o pressione positiva secondo le normative PED. I processi sono gestiti tramite pannelli elettromeccanici, HMI o sistemi SCADA. Sono eseguibili anche per operare in ambiente ATEX.

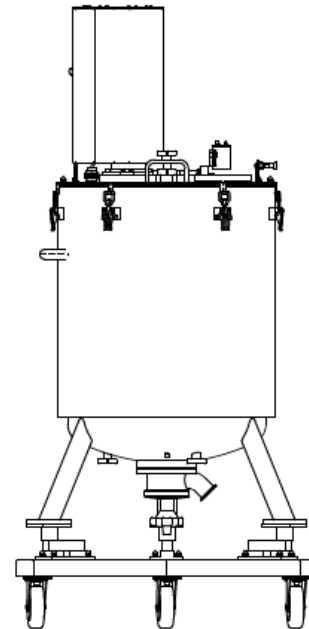

## DE MISCHER

Die Edelmischler von Dynage eignen sich für alle pharmazeutischen und kosmetischen Anwendungen. Unsere Systeme sind vollständig an die Bedürfnisse des Kunden anpassbar. Sie können mehrere Vorgänge durchführen: Mischen, Produktauflösung, Thermoregulierung, Flüssigkeitsanalyse, Wiegen und Dosieren mit speziellen Sensoren. Die visuelle Überwachung des Prozesses wird durch verschiedenes Zubehör gewährleistet, wie z.B.: visuelle Schaugläser, Bullaugen, in-line visuelle Schaugläser. Zu den Sensoren, die eingesetzt werden können, gehören programmierbare Wägesysteme, die in Verbindung mit gesteuerten Ventilen die Dosierung von Rezepten steuern, Sensoren für die Prozessanalyse wie Leitfähigkeitsmesser, pH-Messgeräte und andere. Sie können mit Temperaturkontrollsystemen (Kältemaschinen/Elektroheizungen) und Clean-in-Place (CIP)-Systemen konfiguriert werden. Sie sind auch für die Verarbeitung unter Vakuum- oder Überdruckbedingungen gemäß den PED-Vorschriften vorbereitet erhältlich. Die Prozesse werden über elektromechanische Schalttafeln, HMI oder SCADA-Systeme gesteuert. Sie sind auch für den Betrieb in einer ATEX-Umgebung geeignet.

The company reserves the right at all times to act with technical and aesthetic modifications to improve the quality of its products. Disclaims any liability for the misuse of the same.

La ditta si riserva in ogni momento il diritto di intervenire con modifiche tecniche ed estetiche atte a migliorare la qualità dei suoi prodotti. Declina altresì ogni responsabilità per l'uso improprio degli stessi. Das Unternehmen behält sich jederzeit das Recht vor, technische und ästhetische Änderungen vorzunehmen, um die Qualität seiner Produkte zu verbessern. Es lehnt jede Haftung für den Missbrauch derselben ab.

DYNAGE is a brand of Albrigi Luigi s.r.l. - Via Tessare 1 - 37023 Grezzana (VR) Italy

✉ [info@dynage.eu](mailto:info@dynage.eu) | 🌐 [www.dynage.eu](http://www.dynage.eu) | ☎ +39 045 2051460 | [in LinkedIn.com/dynageOfficial](https://www.linkedin.com/company/dynageOfficial)

ALBRIGI LUIGI SRL has a quality management system certified from TÜV Italia Srl in accordance with UNI EN ISO9001:2015  
ALBRIGI LUIGI SRL ha un sistema di gestione per la qualità certificato da TÜV Italia Srl secondo la norma UNI EN ISO9001:2015  
ALBRIGI LUIGI SRL verfügt über ein vom TÜV Italia SRL zertifiziertes Qualitätsmanagementsystem gemäß UNI EN ISO9001:2015